

Placa de cocción S4000 Domino Induction



Placa de inducción

Código: 7325 455



CARACTERÍSTICAS

RECALL La función permite recuperar de forma instantánea las últimas preferencias seleccionadas en la cocción anterior.

ZONA BRIDGE La función Bridge permite asociar dos zonas formando una zona única amplia de cocción, disponible para grandes ollas o para más cocciones al mismo tiempo, con la máxima flexibilidad en el posicionamiento. Gracias al Doble Booster, la potencia excepcional de 3700 W puede concentrarse en la placa individual o ponerse a disposición de manera uniforme en la superficie extendida.

PROGRAMACIÓN FIN DE COCCIÓN Todas las operaciones se programan por medio de mandos touch-control sobre el cristal del plano. Cada placa está provista de programación independiente que permite establecer diferentes tiempos de cocción.

CRONÓMETRO Un cómodo contador de minutos desconectado de la programación de fin de cocción.

MANDOS SLIDER El ajuste de la temperatura deseada es muy rápido con el mando Slider: es suficiente tocar con un dedo el display TOUCH sobre el nivel de potencia deseada.

SMART FAN SYSTEM La ventilación correcta es esencial para el óptimo funcionamiento de las placas de inducción. El sistema Foster regula automáticamente el grado de ventilación en función de las temperaturas alcanzadas.

PAUSA Función útil que permite desviar la atención de tus cocciones, parando y restableciendo las modalidades configuradas de forma instantánea.

SEGURIDAD

Todas las placas eléctricas Foster están equipadas con las protecciones de seguridad más modernas y sofisticadas: Apagado centralizado; Bloqueo de seguridad; Indicadores de calor residual. Los modelos de inducción también se caracterizan por las siguientes funciones: Safety System que apaga la placa en ausencia de olla; Overflow detector que apaga automáticamente la placa en caso de desbordamiento de líquidos; Desactivación automática, para evitar accidentes causados por olvidos.

DETALLES

Borde Instalación Estándar (Borde 8 mm)

Colorante Negro

Material Acero inoxidable + vitrocerámica

Alimentación Monofásico: 230 V; 1P + N; 50.60 Hz

Control de temperatura Electrónico 50-220 ° C

Dimensiones 380x520 mm

Dimensiones base 45cm

Descripción completa Placa de inducción Teppanyaki - borde recto para la instalación sobre la encimera

Elemento precalentamiento 2 zonas

Hueco de encastre Ver hoja de datos técnicos

Anchura 38 cm

Placa de cocción Acero satinado

Potencia total 2.800 W

Superior 1.400 W

Inferior 1.400 W

Ajustes 9 ajustes de potencia por zona

Seguridad Dotación de seguridad

Tipología Placa de inducción

Tipo de mandos Touch control

Zonas de cocción 2 zonas independientes

Notas: Temperaturas preestablecidas para la limpieza del producto, para una cocción óptima de las recetas de pescado y para una cocción perfecta de la carne.

DIBUJOS TÉCNICOS

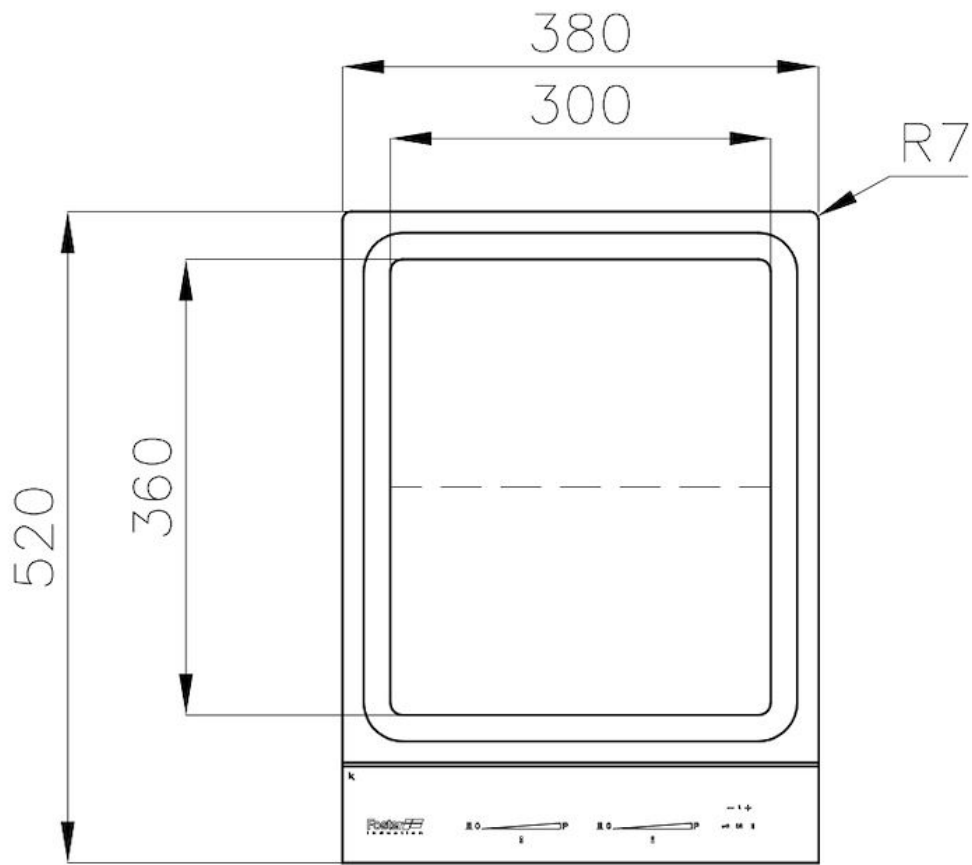
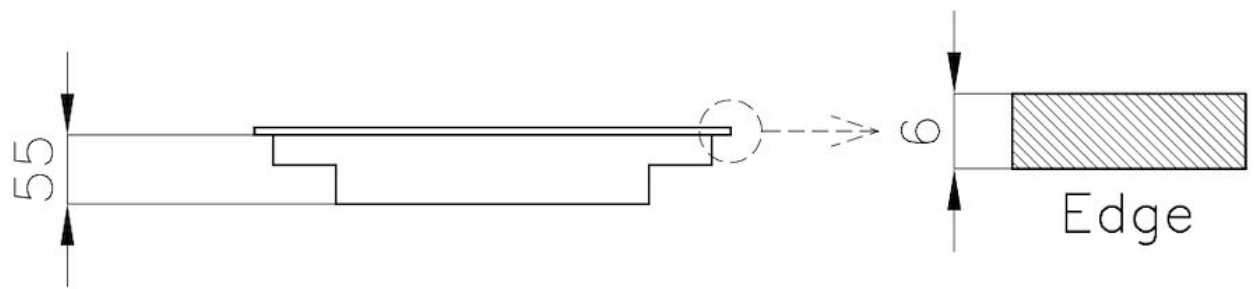

Cut out size
Dimensioni per foratura top

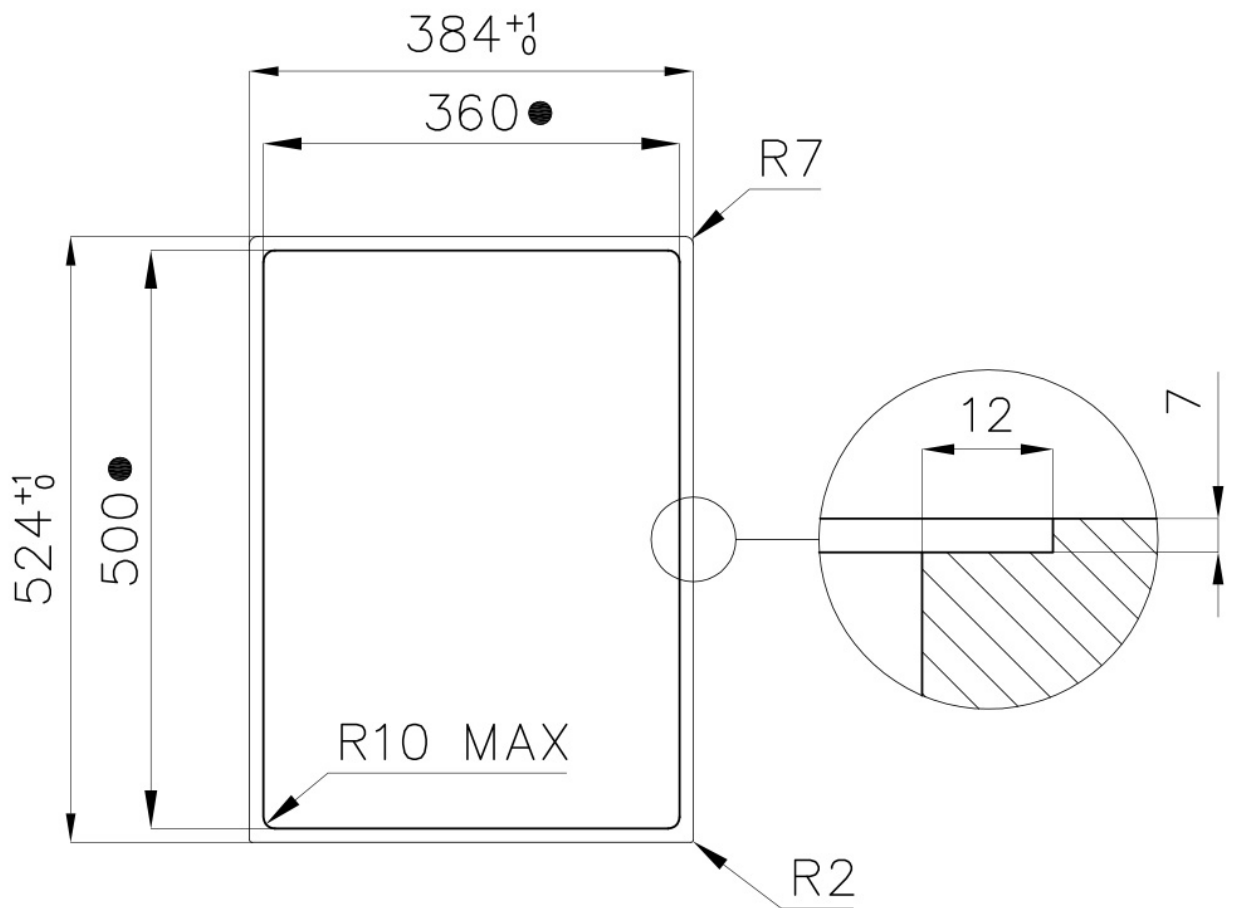

- Built-in cut out for FTS – Foratura per installazione FTS

ACCESORIOS OPCIONALES



Distanciador para placas Domino
8320 000

MARIDAJE RECOMENDADO



**Campana extractora S4000 Domino
Ghost**
2451 000



Fregadero S4001 Filotop
3365 050

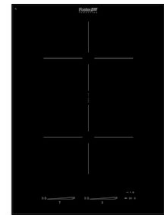

**Placa de cocción S4000 Domino
Induction**
7341 655